

Mélangeur
Mixer
MEZCLADOR
Mischer
Mixer
Misturador
Mescolatore
攪拌机

מערער

Mixer

믹서

مِخْلَط

Перемешиватель

Смесител

Mieszarka

Míchadlo

Keverő

Malaxor

מסקימ

Karıştırıcı

Холигч систем

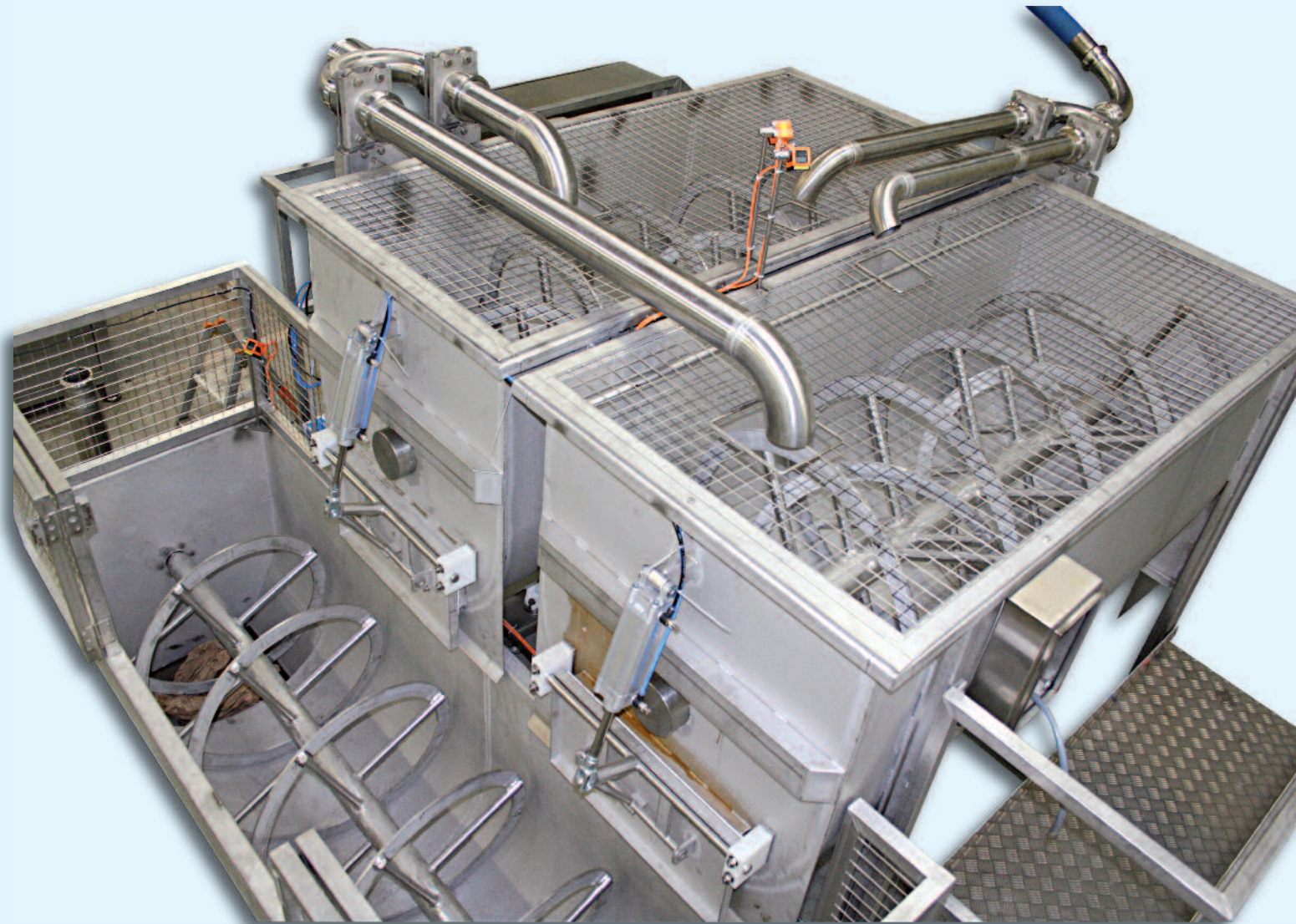

AM2C

1 rue Marcel Paul, Z.A.C. de Kerdroniou, 29000 QUIMPER
BRETAGNE • FRANCE

Tel +33 2 98 94 89 00 Fax +33 2 98 94 89 05

www.am2c.com E-mail : info@am2c.com

MEL 200/600/1500/2500

MÉLANGEUR

3 Cycles

- Remplissage 1/3
- Mélange 1/3
- Vidange 1/3

Simplicité

- 2 bacs de mélange à spirales
- 1 trémie d'évacuation
- 1 pompe

Français

MIXER

3 Cycles

- Filling 1/3
- Mixing 1/3
- Drain 1/3

Simplicity

- 2 mixing spirals tanks
- 1 evacuation hopper
- 1 pump

Anglais

MEZCLADOR

3 ciclos

- Llenado 1/3
- Mezcla 1/3
- Llenado 1/3

Simplicidad

- 2 cubetas para mezcla en espirales
- 1 cubeta de evacuación
- 1 bomba

Español

MISCHER

3 Zyklen

- Füllen 1/3
- Mischen 1/3
- Leeren 1/3

Einfachheit

- 2 Mischbehälter mit Spiralen
- 1 Entleerungstrichter
- 1 Pumpe

Allemand

MIXER

3 cycli

- Vulling 1/3
- Menging 1/3
- Afvoer 1/3

Eenvoudig

- 2 mengbakken spiraalsgewijs
- 1 afvoerstortbak
- 1 pomp

Hollandais

MISTURADOR

3 ciclos

- Enchimento 1/3
- Mistura 1/3
- Drenagem 1/3

Simplicidade

- 2 cubas para mistura em espiral
- 1 silo de evacuação
- 1 bomba

Portuguais

MESCOLATORE

3 cicli

- Riempimento 1/3
- Mescolatura 1/3
- Svuotamento 1/3

Semplicità

- 2 vasche di mescolatura a spirale
- 1 tramoggia di scarico
- 1 pompa

Italiano

搅拌机

3套系统

- 填充1/3
- 搅拌1/3
- 排放1/3

简易

- 2个搅拌螺旋桶
- 1个排放漏斗
- 1个泵

Chinois

ระบบกวน

3 รอบ

- สารเติม 1/3
- การกวน 1/3
- ปล่อยทิ้ง 1/3

ความเรียบง่าย

- 2 ถังกวน แบบสไปรัล
- 1 ชุดถ่ายทิ้ง
- 1 ชุดปั๊ม

Thailandais

MIXER

3 siklus

- Pengisian 1/3
- Mixing 1/3
- Pengurasan 1/3

Terdiri dari

- 2 bak untuk mencampur
- 1 hopper
- 1 pompa

Indonésien

믹서

3 사이클

- 필링 1/3
- 믹싱 1/3
- 드레인 1/3

단순 편의성

- 2개의 교반 스파이럴 탱크
- 1개의 배출 호퍼
- 1개의 펌프

Coréen

مِخاط

3 دورات

- التهيئة 3/1
- خليط 3/1
- تفريغ 3/1

سهولة

- 2 علبتين للخلط لولبيتين
- 1 فوهة للتفريغ
- 1 مضخة

Arabe

ПЕРЕМЕШИВАТЕЛЬ

3 цикла

- Заполнение 1/3
- Перемешивание 1/3
- Выгрузка 1/3

Простота конструкции

- 2 мешалки спирального типа
- 1 разгрузочный бункер
- 1 pompa

Russe

СМЕСИТЕЛ

3 работни цикъла

- Пълнене 1/3
- Смесване 1/3
- Изпразване 1/3

Простота на конструкцията

- 2 корита за смесване със спирали
- 1 евакуационен контейнер
- 1 pompa

Bulgare

MIESZARKA

3 cykle pracy

- Napętnianie 1/3
- Mieszanie 1/3
- Opróznianie 1/3

Prostota

- 1 spiralne pojemniki mieszania
- 1 lej odprowadzający
- 1 pompa

Polonais

MÍCHADLO

3 cykly

- Naplnění 1/3
- Míchání 1/3
- Vyprázdňení 1/3

Jednoduchý provoz

- 2 kotle s míchacími spirálami
- 1 kád' pro vyprázdňení
- 1 čerpadlo

Tchéquo

KEVERŐ

3 ciklus

- Töltés 1/3
- Keverés 1/3
- Ürités 1/3

Egyszerűség

- 2 spirálos keverőkád
- 1 ürítőgarat
- 1 szivattyú

Hongrois

MALAXOR

3 Cicluri

- Umplere 1/3
- Amestecare 1/3
- Golire 1/3

Simplitate

- 2 tavi de amestecare cu spirale
- 1 palnie de evacuaere
- 1 pompa

Roumain

HÉBREU

Hébreu

KARIŞTIRICI

3 Çevrim

- Doldurma 1/3
- Karıştırma 1/3
- Boşaltma 1/3

Basit

- Spiralli 2 karışım tankı
- 1 boşaltma silosu
- 1 pompa

Turc

ХОЛИГЧ

3 үе шат

- Дүүргэх 1/3
- Холих 1/3
- Гаргах 1/3

Хялбархан

- Спирал маягийн 2 хутгагч
- 1 гаргах бункер
- 1 сорогч

Mongol

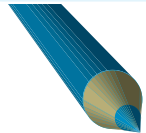

MEL 600

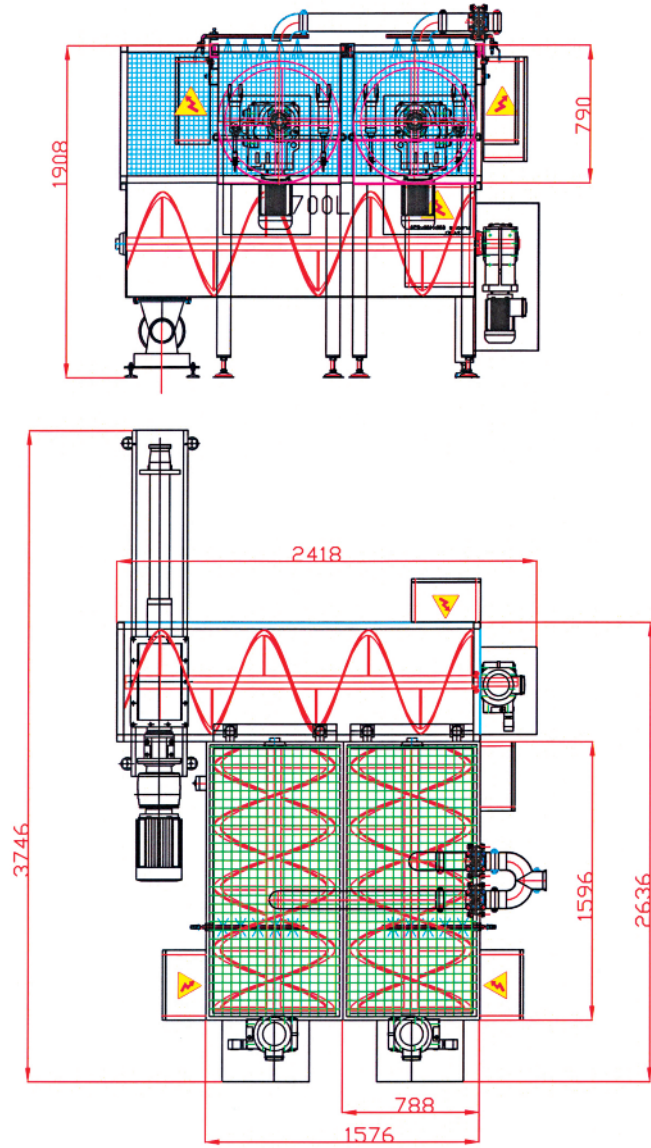

MEL 1500

